

Research Paper

The relationship between study approaches and academic identity with self-concept of secondary school students

Esmaeil Kazempour¹ , Omolbanin Ramaji² , Zahra Salimzadeh Kakarodi³

1- Associate Professor, Department of Educational Sciences, Tonkabon Branch, Islamic Azad University of Tonkabon, Iran

2- Master of Clinical Psychology, Department of Psychology, Lahijan Branch, Islamic Azad University, Lahijan, Iran

3- Master of Science, Department of Psychology, Tankabon Branch, Islamic Azad University, Tankabon, Iran

Receive:

09 May 2022

Revise:

24 July 2022

Accept:

01 October 2022

Published online:

01 October 2022



Abstract

The present study was conducted with the aim of the relationship between study approaches and academic identity with the self-concept in second year high school students in Kalachai city. The research method was descriptive, and a correlative type. The statistical population of the research included 981 secondary school students of Kalachai city, of which 274 were selected as a statistical sample by cluster random method. Library and field methods were used to collect data. The data collection tools were the standard questionnaires of Tate et al.'s study approaches (1998), Rogers' self-concept (1938), and Vaz and Isaacson's academic identity (2008). The validity of the questionnaires was investigated based on the experts' ideas, according to the viewpoint of some of the statistical population and structure, and confirmed by confirmatory factor analysis method. The reliability of the questionnaires was estimated by Cronbach's alpha coefficient method for study approaches 0.88, self-concept 0.80 and academic identity 0.78 respectively. Analysis and Data analysis was done at two levels of descriptive statistics and inferential statistics. Thus, in order to test the research hypotheses, first of all, the Kolmogorov Smirnov test to check the normality of the data distribution and the structural equation technique to check the effect of independent variables on the dependent variable using Lisrel statistical software was used. The results showed that there is a positive and significant relationship between study approaches and students' self-concept with an impact factor of 0.67 and between academic identity and students' self-concept with an impact factor of 0.73.

Keywords:

study approaches,
academic identity,
self-concept,
academic identity,
Vaz and Isaacson.

Please cite this article as (APA): Kazempour, E., Ramaji, O., & Salimzadeh Kakarodi, Z. (2022). The relationship between study approaches and academic identity with self-concept of secondary school students. *Management and Educational Perspective*, 4(3), 48-66.

Publisher: Iranian Business Management Association	https://doi.org/10.22034/jmep.2022.351169.1128	
Corresponding Author: Omolbanin Ramaji	https://dorl.net/dor/20.1001.1.27169820.1401.4.3.3.8	
Email: ramaji.omolbanin@gmail.com	Creative Commons: CC BY 4.0	



Extended Abstract

Introduction

Today, new approaches have been created in determining educational goals and the education process, which move the goal of education from reading and writing to more important goals such as creative thinking, problem solving, lifelong learning, information literacy, and familiarity with information and communication technology. In this regard, paying attention to the way of receiving and processing information requires deep thinking of the processes, study approaches and fields of receiving and processing information, which ultimately manifests in the form of learning, educational progress (Soleymani et al, 2019). One of the basic topics about people's lives is their self-concept. The main axis of self-concept is a person's name, his feelings towards his body, the idea of the whole body, gender and age. The central core of self-concept includes other characteristics that are more indirect, such as socio-economic class, religion, individual advancements or any other factor that separates him from others (Clayton et al, 2021). The image that a person has of himself is vital for him. This self-concept is learnable and everything a person knows about himself originates from his past experiences, among which social experiences are more important. This self-concept changes due to the person's relationship with the environment. Environmental failures cause negative self-concept and positive environmental facilities cause positive self-concept in a person (Shirani Bidabadi, 2016).

Another presupposition that can affect students' self-concept is their academic identity. Findlow (2012) considers academic identity to be the most important factor in academic performance and motivation to progress. Academic identity can be considered one of the effective individual factors in the future of academic procrastination (Schnitzler et al, 2021). Academic identity is the process of each person's conscious response to their academic situation, whether they should study or not.

The main question of the research is whether there is a significant relationship between the study approaches and academic identity with the self-concept of second year high school students in Kalachai city?

Theoretical foundations

Based on their understanding of the concept of learning, people choose different strategies to study and learn course materials. The studies that are conducted on how students deal with course materials have their roots in the studies of Martin (1988) and Saljo (1978). They called the way students deal with course materials "study approaches" (Traner et al, 2021).

Self-concept is a cognitive framework through which we organize what we know about ourselves. Adolescence begins with the starting of sexual maturity and ends with his permanent commitment to an adult role. Therefore, adolescence should be both a determinant of social psychology and a determinant of well-being (Faraji & et al, 2021).

Academic identity is a reflection of all kinds of competences, autonomy, purposefulness, efficiency beliefs, and the experience of common emotions that teenagers have in classrooms with their peers and teachers, and its characteristic is how to act in academic fields. Negative academic identity is associated with poor achievement, misbehavior and class dropouts, withdrawal, and disrespectful relationships with the teacher (Abbasi & Shehni Yailagh, 2017). Richter et al, (2022) investigated the multiple relationships between self-concept and students' learning strategies in their research. The target sample was 395 students of public schools in Nigeria who were analyzed by means of the cluster sampling method and analytical-applied research method. The results showed that there is a significant relationship between the personality and academic self-concept of the students and their adopted learning strategies.

Thaba & Baharuddin (2022) also investigated the effect of parents' attention, self-concept and independent learning strategies on the learning progress of secondary school students in Yemen, and 211 people were selected as a statistical sample using a relative cluster random sampling method. The results of the research showed that parents' attention to the way students study and their interest in guiding them along with correct learning strategies can have a significant impact on students' academic progress.

Research Methodology

The current research is applicable in terms of purpose, and descriptive in terms of data analysis of correlation type (structural equation modeling). The statistical population of the present research was made up of 981 students of the second year secondary school in Kalachai city. 274 people were selected as a statistical sample by cluster random sampling. In order to collect data related to the variable of study approaches, the questionnaire of Tate et al. (1998), and the questionnaire of Carl Rogers from 1938 to 1957 for the variable of self-concept, and the questionnaire of Vaz and Isaacson (2008) for the variable of academic identity were used.

Research Findings

In order to investigate the hypothesis of the research, the modeling of structural equations, the method of structural equation modeling with the help of spss software was used to test the hypotheses from inferential statistics. Then, the 8th edition of Lisrel statistical software was used to measure the effects of independent and mediating variables with the dependent variable; and the results related to the first hypothesis showed that the strength of the relationship between study approaches and self-concept was calculated to be equal to (0.67), which shows that the correlation is favorable. The significance statistic of the test has also been obtained (7.65), which is more than the critical value of t at the 5% error level, i.e. (1.96) and shows that the observed correlation is significant. Therefore, it can be said that the study approaches have a positive and meaningful relationship with self-concept. The results related to the second hypothesis showed that the strength of the relationship between academic identity and self-concept was calculated equal to (0.73), which shows that the correlation is favorable. The significance statistic of the test was also obtained (8.71), which is more than the critical value of t at the 5% error level, i.e. (1.96) and shows that the observed correlation is significant.

Conclusion and Discussion

The present study was conducted with the aim of the relationship between study approaches and academic identity with the self-concept of second year high school students. The results of this research are consistent with the results of Richter et al, (2022), Thaba & Baharuddin (2022), Moosavi Bideleh (2021), Jung (2021), and Rezakhani, Khodadadian Someeh (2019); School teachers should try to guide the students from one learning activity to the next and also continuously monitor the students' work during the learning activity (Sayadi & et al, 2015). This makes students motivated and they will do their homework more willingly. On the other hand, when the students themselves determine the daily activities of the class and have continuous practice with them in learning the classroom lessons, it is possible to motivate the students better. (Purohit et al., 2022). In such a situation, when the students know themselves in their academic tasks with sufficient and autonomous knowledge, they understand themselves better and engage themselves with the goals and assignments, and as a result, they succeed in education. In addition, in this case, they get the necessary satisfaction about their



learning. In fact, when students consider themselves efficient and put their homework under their control, their internal motivation for academic homework increases.

According to the results of the present research, it is suggested that the school administrators and teachers determine the students' study approach with appropriate evaluation, in order to incline the students to a deep approach and improve them, with appropriate educational interventions and correct planning, such as holding workshops for students. On the other hand, useful steps can be taken by activating the student counseling center and carrying out comprehensive planning in order to provide academic counseling services and to implement regular and continuous academic counseling programs in order to improve students' study approaches.

رابطه رویکردهای مطالعه و هویت تحصیلی باخودپنداره دانش آموزان دوره دوم متوسطه

اسماعیل کاظم پور^۱ ID، ام البنین رمجی^۲ ID، زهرا سلیم زاده کاکرودی^۳

۱- دانشیار، گروه علوم تربیتی، واحد تنکابن، دانشگاه آزاد اسلامی تنکابن، ایران

۲- کارشناسی ارشد روان شناسی بالینی، گروه روان شناسی، واحد لاهیجان، دانشگاه آزاد اسلامی، لاهیجان، ایران

۳- کارشناس ارشد، گروه روانشناسی، واحد تنکابن، دانشگاه آزاد اسلامی، تنکابن، ایران

چکیده

مطالعه حاضر با هدف رابطه رویکردهای مطالعه و هویت تحصیلی باخودپنداره دانش آموزان دوره دوم متوسطه شهر کلاچای انجام شد. روش تحقیق توصیفی از نوع همبستگی بود. جامعه آماری پژوهش شامل دانش آموزان دوره دوم متوسطه شهر کلاچای به تعداد ۹۸۱ نفر بود که تعداد ۲۷۴ نفر به روش تصادفی خوشه‌ای به عنوان نمونه آماری انتخاب شدند. جهت گردآوری داده‌ها از روش کتابخانه‌ای و میدانی استفاده شد. ابزار گردآوری داده‌ها پرسشنامه‌های استاندارد رویکردهای مطالعه تیت و همکاران (۱۹۹۸)، خودپنداره راجرز (۱۹۳۸) و هویت تحصیلی واز و ایزاکسون (۲۰۰۸) بودند. روایی پرسشنامه‌ها براساس روایی محتوایی با استفاده از نظر صاحب نظران، صوری بر مبنای دیدگاه تعدادی از جامعه آماری و سازه با روش تحلیل عاملی تأییدی مورد بررسی قرار گرفت و تأیید شد. پایایی پرسشنامه‌ها با روش ضریب آلفای کرونباخ به ترتیب برای رویکردهای مطالعه ۰/۸۸، خودپنداره ۰/۸۰ و هویت تحصیلی ۰/۷۸ برآورد شد. تجزیه و تحلیل داده‌ها در دو سطح آمار توصیفی و آمار استنباطی انجام گرفت. بدین صورت جهت آزمون فرضیه‌های تحقیق، ابتدا از آزمون کولموگروف اسمیرنوف جهت بررسی نرمال بودن توزیع داده‌ها و تکنیک معادلات ساختاری بمنظور بررسی میزان تأثیر متغیرهای مستقل بر متغیر وابسته با استفاده از نرم افزار آماری لیزرل استفاده شد. نتایج نشان داد میان رویکردهای مطالعه با خودپنداره دانش آموزان با ضریب تأثیر ۰/۶۷ و میان هویت تحصیلی با خودپنداره دانش آموزان با ضریب تأثیر ۰/۷۳ رابطه مثبت و معناداری وجود دارد.

تاریخ دریافت: ۱۴۰۱/۰۲/۱۹

تاریخ بازنگری: ۱۴۰۱/۰۵/۰۲



تاریخ پذیرش: ۱۴۰۱/۰۷/۰۹

تاریخ انتشار آنلاین: ۱۴۰۱/۰۷/۰۹

کلید واژه‌ها:

رویکردهای مطالعه،
هویت تحصیلی،
خودپنداره،
هویت تحصیلی واز و
ایزاکسون.

لطفاً به این مقاله استناد کنید (APA): کاظم پور، اسماعیل، رمجی، ام البنین، سلیم زاده کاکرودی، زهرا. (۱۴۰۱). رابطه رویکردهای مطالعه و هویت تحصیلی باخودپنداره دانش آموزان دوره دوم متوسطه. فصلنامه مدیریت و چشم انداز آموزش. (۳): ۴۶-۴۸.

	https://doi.org/10.22034/jmep.2022.351169.1128	ناشر: انجمن مدیریت کسب و کار ایران
	https://dorl.net/dor/20.1001.1.27169820.1401.4.3.3.8	نویسنده مسئول: ام البنین رمجی
	Creative Commons: CC BY 4.0	ایمیل: ramaji.omolbanin@gmail.com

مقدمه

امروزه در تعیین اهداف تربیتی و فرآیند آموزش رویکردهای جدیدی ایجاد شده که دیگر هدف تعلیم و تربیت را از خواندن و نوشتن به اهداف مهم‌تری چون تفکر خلاق، حل مساله، یادگیری مادام‌العمر و سواد اطلاعاتی و آشنایی با فناوری اطلاعات و ارتباطات سوق می‌دهد. در این راستا توجه به نحوه دریافت و فرآیند پردازش اطلاعات، نیازمند ژرف اندیشی فرآیندها، رویکردهای مطالعه و زمینه‌های دریافت و پردازش اطلاعات است که نهایتاً به شکل یادگیری، پیشرفت تحصیلی تجلی می‌یابد (Soleymani&etal,2019). یکی از موضوعات اساسی در مورد زندگی افراد مقوله خودپنداره آن‌ها است. محور اصلی خودپنداره عبارت است از نام شخص، احساساتش نسبت به اندام و بدن خود، تصور از کل بدن، جنسیت و سن. هسته مرکزی خودپنداره شامل خصوصیات دیگری نیز هست که غیر مستقیم‌تر نمود دارند، مانند طبقه اجتماعی - اقتصادی، مذهب، پیشرفتهای فردی و یا هر عامل دیگری که او را از دیگران جدا می‌سازد (Clayton&etal,2021). تصور و پنداری که فرد از خود دارد، برای او جنبه حیاتی دارد. این خودپنداره آموختنی است و هر چه را که فرد درباره خود می‌داند از تجارب گذشته او سرچشمه می‌گیرد که در میان آنها تجارب اجتماعی اهمیت بیشتری دارد. این خودپنداره در اثر رابطه شخص با محیط دچار تغییر می‌شود. ناکامی‌های محیطی موجب خودپنداره منفی و امکانات مثبت محیطی موجب خودپنداره مثبت در فرد می‌شود (Shirani Bidabadi,2016). مهم‌ترین مشخصه خودپنداره تحصیلی حالتی است که خودپنداره فرد را در نتیجه کنش‌های متقابل و تجارب با دیگران مشخص می‌کند و این واقعیت را تأیید می‌کند که خودپنداره تحصیلی یادگرفتنی و قابل اکتساب در طی زمان است و معلمان نقش مهمی در شکل‌گیری خودپنداره و خودپنداره تحصیلی بچه‌ها دارند (Abdi&Nili,2014). لذا این نکته بسیار با اهمیت است که طراحان برنامه ریزی در رابطه با رویکردهای یادگیری دانش‌آموزان خود اطلاع داشته باشند تا بتوانند فراگیرانی را تربیت نموده که به ارتقاء و پیشرفت جامعه کمک نمایند (Landa-Marbán&etal,2021). یکی از پیامدهایی که به دنبال یادگیری اتفاق می‌افتد نتایج آن است. همچنین تعیین کیفیت نتایج یادگیری در اثر کیفیت فعالیت‌های یادگیری بدست می‌آید. رویکردهای مطالعه یکی از عوامل مؤثر یادگیری و پیشرفت تحصیلی در میان دانشجویان و دانش‌آموزان هستند (Shahrabadi &etal,2014). رویکرد مطالعه به نوع برخورد یادگیرندگان با مطالب گفته می‌شود. رویکردهای مطالعه و یادگیری، فعالیت‌هایی ذهنی‌ای هستند که فراگیران در هنگام مطالعه به کار می‌برند تا بتوانند به طور موثرتری در دریافت، سازماندهی یا به خاطر آوردن اطلاعات از آنها استفاده نمایند (Najafi,2021). رویکردهای مطالعه، یک رفتار عادی و متمایز برای کسب دانش، مهارت و نگرش از طریق مطالعه می‌باشد که فراگیران به عنوان شیوه‌ای در یادگیری مطالب درسی خود به سایر شیوه‌ها ترجیح می‌دهند و این رویکردها با تسهیل فرایند یادگیری، عملکرد تحصیلی را بهبود می‌بخشند (Mahmoodzadeh&etal,2016). رویکردهای مطالعه و یادگیری از مقوله‌هایی است که در آموزش و پرورش مورد توجه می‌باشد و به این موضوع که چرا برخی از دانش‌آموزان بهتر از دیگران یاد می‌گیرند، آیا سبک مطالعه و یادگیری آنان متفاوت است می‌پردازند (Dasgupta&etal,2022). دانش‌آموزان براساس برداشتی که از مفهوم یادگیری دارند، راهبردهای متفاوتی را برای مطالعه و یادگیری مطالب درسی انتخاب می‌کنند (Moradian&etal,2017). مطالعاتی که درباره نحوه برخورد دانش‌آموزان با مطالب درسی انجام شده تحت عنوان رویکردهای مطالعه^۱ یاد می‌گردد که به سه رویکرد یادگیری، «عمیق»^۲، «سطحی»^۳ و «راهبردی» تقسیم می‌شوند. رویکردهای مطالعه یکی از عوامل مؤثر در عملکرد و موفقیت تحصیلی فراگیران می‌باشد. موفقیت تحصیلی در فراگیرانی که از یادگیری عمقی استفاده می‌کنند، بیشتر است (Sheikhshoae&etal,2019). چنانچه عاملی باعث یادگیری عمقی گردد، می‌توان انتظار داشت که موفقیت تحصیلی را افزایش

1 - Studying Approaches

2 - Deep Approach

3 - Strategic Approach

دهد (kalantari&ramezani,2020). بهبود رویکردهای مطالعه موجب افزایش هیجان و انگیزش یادگیری و مطالعه می‌شود. از سوی دیگر بهبود کارایی مطالعه بخشی به انگیزش و بخشی به روش کاربرد مکانیسمها و رویکردها بستگی دارد (Landa-Marbán&etal,2021). به کارگیری رویکرد مناسب مطالعه عامل بسیار مهمی در ارتقا و پیشرفت تحصیلی و ماندگاری دانش یاد گرفته شده است؛ در حالی که رویکرد نامناسب می‌تواند موجب محدودیت دریافت دانش و سطحی شدن درک دانشجو شود. به کارگیری رویکردها و مهارت‌های متنوع مطالعه در یادگیری بهتر دانشجویان در نقاط مختلف جهان مورد تأکید قرار گرفته است (Colombo&etal,2021).

یکی دیگر از پیش فرض‌هایی که می‌تواند خودپنداره دانش آموزان را تحت تأثیر قرار دهد میزان هویت تحصیلی آنها است. Findlow(2012) هویت تحصیلی را مهم‌ترین عامل در عملکرد تحصیلی و انگیزه پیشرفت می‌داند. هویت تحصیلی می‌تواند از عوامل فردی مؤثر در پیش آینده‌های اعمال کاری تحصیلی محسوب می‌شود (Schnitzler&etal,2021). هویت تحصیلی فرآیند پاسخ گویی آگاهانه هر فردی نسبت به موقعیت تحصیلی خود است، این که آیا باید درس بخواند یا خیر؟ چه راهی را در پیش بگیرد و بدین ترتیب در جستجوی هویت تحصیلی خود باشد. در صورت وجود چنین هویتی در فرد نوعی احساس برای حرکت و موفقیت در جنبه‌های مختلف تحصیلی بوجود می‌آید (Tran&etal,2017). با این احساس موانع موجود در راه موفقیت یکی پس از دیگری برداشته می‌شود (Gazidari&etal,2015). هویت تحصیلی، بازتابی از انواع شایستگی‌ها، خود مختاری، هدفمندی، باورهای کارآمدی و تجربه هیجان‌های رایجی است که نوجوانان و جوانان در کلاسهای درس با همسالان و معلمان خود دارند و مشخصه آن چگونه عملکرد در عرصه‌های تحصیلی است (Malsch& Tessier,2019) با اذعان به توضیحات فوق، در پژوهش حاضر به دنبال بررسی رابطه رویکردهای مطالعه و هویت تحصیلی با خودپنداره دانش آموزان دوره دوم متوسطه شهر کلاچای می‌باشیم. در حقیقت سؤال اصلی پژوهش این است که آیا میان رویکردهای مطالعه و هویت تحصیلی با خودپنداره دانش آموزان دوره دوم متوسطه شهر کلاچای رابطه معناداری وجود دارد؟

ادبیات نظری

۱. رویکردهای مطالعه

امروزه یکی از عوامل مؤثر یادگیری و پیشرفت تحصیلی در میان دانشجویان و دانش آموزان، رویکرد یادگیری آنان است. اکثریت روانشناسان پرورشی و متخصصان یادگیری چگونگی برخورد یادگیرندگان با مطالب را رویکرد یادگیری گفته‌اند (Legati&etal,2021). افراد بر اساس برداشتی که از مفهوم یادگیری دارند، راهبردهای متفاوتی را برای مطالعه و یادگیری مطالب درسی انتخاب می‌کنند. مطالعاتی که درباره نحوه برخورد دانش آموزان و دانشجویان با مطالب درسی انجام می‌شود، ریشه در مطالعات مارتین (۱۹۸۸) و سالجو (۱۹۷۸) دارد. آنها نحوه برخورد دانشجویان با مطالب درسی را " رویکردهای مطالعه"^۴ نامیدند (Traner&etal,2021). تریگول و پروسر (۱۹۹۱) و بیگز (۱۹۸۷)، بر این نکته تأکید دارند که در رویکرد عمیق، یادگیرنده پر فهم و مرتبط ساختن اندیشه‌های موجود در مطلب یا تکلیف یادگیری متمرکز می‌گردد. شیوه اصلی او در مطالعه، منسجم سازی و وحدت بخشی مفاهیم و اصول یاد گرفته شده در یک نظام مفهومی گسترده‌تر است. رویکرد سطحی در پی به خاطر سپردن واقعیات موجود است و ارزشی در زمینه خلق و آفرینش و تولید علم ندارد. تپت (۱۹۹۵) نیز رویکرد راهبردی را با انگیزه‌های پیشرفت فرد مرتبط می‌داند. تأثیر رویکردهای مطالعه در کسب موفقیت افراد غیر قابل چشم پوشی است (Purohit&etal,2022). مهارت‌های مطالعه و یادگیری، تکنیک‌ها و فنونی هستند که فراگیران در هنگام مطالعه به کار می‌گیرند تا بتوانند از آن به طور مؤثری در دریافت و سازماندهی اطلاعات استفاده نمایند. رویکردهای مطالعه و یادگیری به مجموعه تکنیک‌ها و فنونی اطلاق

⁴ study style

می‌شود که مطالعه کننده با توسل به آن‌ها می‌تواند به کسب بازدهی بیش‌تر از مطالعه خویش پردازد. رویکردهای مطالعه یک رفتار عادت‌ی و متمایز برای کسب دانش، مهارت و نگرش از طریق مطالعه می‌باشد که فراگیران به عنوان شیوه‌ای در یادگیری مطالب درسی خود به سایر شیوه‌ها ترجیح می‌دهند و این رویکردها با تسهیل فرایند یادگیری، عملکرد تحصیلی را بهبود می‌بخشند (Behroozi&etal,2018). پیشینه بررسی رویکردهای مطالعه و یادگیری به دو نوع رویکرد اشاره دارد که شامل رویکرد سطحی و عمقی است. رویکرد عمقی با هدف درک واقعی مطالب به کار می‌رود و باعث یادگیری معنادار و طولانی مدت می‌شود. در مقابل رویکرد سطحی به حفظ مطالب به کمک راهبرد یادگیری طوطی وار می‌پردازد و به درک معنای مطالب نمی‌انجامد. چین^۵ (۲۰۰۰) نیز گزارش نمود که بعضی از دانشجویان در یادگیری علم از سایرین موفق‌تر هستند. این تفاوت به روش یادگیری آنها که معنادار یا طوطی وار است مربوط می‌گردد. برخی از تحقیقات، از رویکرد دیگری به نام رویکرد راهبردی یا پیشرفتی نام برده‌اند. ویژگی آن، انگیزه رقابتی، نیازهای ارزیابی و به کار بردن حداکثر تلاش به روشی سازمان یافته برای کسب بالاترین نمرات بوده است (Sayadi&etal,2015). آخرین تجدید نظری که به ارزیابی رویکردهای مطالعه و یادگیری پرداخته با انجام تحلیل عاملی، ساختار دو عامل یعنی رویکرد سطحی و عمقی را تأیید نموده است. رویکرد راهبردی از ساختار پرسشنامه حذف گردید. تعدادی از تحقیقات نشان می‌دهند که بیشترین رویکرد یادگیری مورد استفاده دانشجویان، رویکرد یادگیری عمقی است از پیامدهایی که بدنبال یادگیری اتفاق می‌افتد نتایج آن است (Clayton&etal,2021). تعیین کیفیت نتایج یادگیری در اثر کیفیت فعالیت‌های یادگیری بدست می‌آید. مطالعات انجام شده در این خصوص نشان دادند که بین رویکرد عمقی و نتایج یادگیری (پیشرفت تحصیلی) همبستگی معنادار مثبت و بین رویکرد سطحی و پیشرفت تحصیلی همبستگی معنادار منفی وجود داشت (Motamedi&lotfi,2013).

۲. خودپنداره

یکی از مفاهیم بنیادین در تکامل شخصیت و روان هر فرد، که در دوره نوجوانی اهمیت پیدا می‌کند، مفهوم خود است. خود شامل کلیه کیفیت‌های ذهنی و عینی است که شخص از خود و دیگران از او دارند. برای مثال خود شامل ظاهر واقعی فرد، ارزش‌ها، ایده‌ها، دانش‌ها، معلومات و همچنین ادراکاتی که سایرین از او دارند می‌باشد (Derakhshan&etal,2021). خود پنداره چهارچوبی شناختی است که به واسطه آن به سازمان بندی آنچه که درباره خویش می‌دانیم، می‌پردازیم. دوران نوجوانی آدمی با آغاز بلوغ جنسی شروع شده و با تعهد پایدار وی به یک نقش بزرگسالانه پایان می‌یابد. بنابراین، نوجوانی باید هم تعیین کننده روانی اجتماعی و هم تعیین کنند بهزیستی داشته باشد (Faraji&etal,2021). مطالعات روانشناسی اجتماعی نشان می‌دهد در طی و پس از بلوغ جنسی، کودکان به طور فزاینده‌ای خود آگاه شده و از نظرات دیگران آگاه و به این نظرات حساس می‌شوند این مطالعات به رشد مداوم خود در طی دوران نوجوانی و یکپارچگی فزاینده میان وضعیت ذهنی فرد و وضعیت ذهنی دیگران اشاره دارد (Tus,2020). مفهومی که ما از خود داریم در تعیین روابط ما با دیگران نقش عمده‌ای دارد. او خودپنداره را به دو بخش تقسیم کرد. خود به عنوان فاعل عمل و خود به عنوان موضوع شناخت خود مفهومی (Dasgupta&etal,2022). خود به عنوان فاعل عمل، جنبه‌ای از خود است که دائماً تجارب حاصل از ارتباط با مردم یا اشیاء و وقایع را به نحوی کاملاً ذهنی سازمان داده و تفسیر می‌کند (Arens&etal,2021). خود مفهومی آن جنبه از خود است که شامل توانایی‌ها، خصوصیات جسمانی، ویژگی‌های اجتماعی، خصوصیات روحی و متعلقات مادی است که فرد را به عنوان شخص منحصر به فردی از دیگران مجزا می‌سازد (Rezapour Mirsaleh&etal,2022). آلپورت (۱۹۶۱) عقیده دارد که خودپنداره در برگیرنده چندین جنبه است و در مسیر رشد بر اساس نظر دیگران ساخته می‌شود تا اینکه به صورت الگوهای معین بروز می‌کند.

⁵ Chin

آلپورت (۱۹۶۱) خودپنداره را همان ادراک شخص از شخصیت خودش می‌داند. گاهی اوقات شخصیت و خودپنداره معادل هم در نظر گرفته می‌شود، اما در واقع جنبه‌های مختلف خودپنداره که آلپورت (۱۹۶۱) مطرح می‌کند در صفات ادراک شده‌ای منعکس می‌شود که افراد به هنگام توصیف خود، آن‌ها را مطرح نموده‌اند. در اوایل زندگی احساس مختصری از خویشتن وجود دارد (Mashyekh& Musavi,2021). خویشتن در واقع همان ادراکی است که فرد توسط آن خود را از دیگران متمایز می‌کند. در مرحله نوزادی، نوزاد نمی‌تواند بین خود و محیط تمایز قائل شود، در واقع نوزاد هوشیار است ولی آگاه نیست. در مرحله بعدی به تدریج افراد بین خود و دیگران و نیز محیط خود تمایز قائل می‌شوند و در نتیجه مراحل ادراک خودپنداره تشکیل می‌شود (Sedghi&etal,2022). خودپنداره محصولی از فعل و انفعالات بین فردی است و به عنوان درک شناختی رفتار هرکس از خودش توضیح داده می‌شود. این توجه خاص بر کارهای شخصی برای توضیح خودپنداره با مفهوم عزت نفس که همان ارزش قائل شدن هر شخص برای خود به عنوان یک انسان است تفاوت دارد (Han,2021) خودپنداره و رفتارهای ناسازگارانه در دوره نوجوانی به شدت مورد توجه هستند. دوره نوجوانی دوره‌ای تحولی است که از ویژگیهای آن می‌توان "آشوب و تنش"^۶ را نام برد. در این دوره نوجوانان سعی می‌کنند تا پاسخ سؤال‌هایشان درباره هویت خود و اینکه کدام رفتارهای اجتماعی در هر موقعیت مناسب است را پیدا کنند. اغلب نوجوانان این دوره را با نگرشی مثبت نسبت به خود از سر می‌گذرانند (Wu&etal,2021).

۳. هویت تحصیلی

متغیر هویت از جمله ابعاد شخصیتی است که در زمینه عملکرد تحصیلی نقش مهمی دارد. طبق نظر Erixon(1958) مدرسه فرصتی فراهم می‌کند تا فرد را در انتخابهای زندگی و شکل‌گیری یک هویت پایدار یاری رساند و چارچوبی را برای تصمیم‌گیری و حل مسائل و مقابله با مشکلات روزمره فراهم کند. (Berzonski&Kuk(2000) در بررسی وضعیت هویت و سبک هویت دانش‌آموزان دریافته‌اند که تفاوت در وضعیت هویت، علتی برای تغییر معنادر در تحصیلی، درگیری آموزشی و رشد روابط بین فردی است. دانش‌آموزان با سبک پیشرفت و خودمختاری هویت اطلاعاتی، برای انطباق مؤثر با محیط آمادگی بهتری دارند و افراد دارای سبک هویت سردرگم یا اجتنابی با مشکلات بیشتری روبه‌رو هستند. دانش‌آموزان با سبک هنجاری اغلب خود کنترل، با وجدان و هدف مدار هستند. تحقیقات نشان می‌دهد که سبک سردرگم/اجتنابی با تکانشی بودن، خود آگاهی حداقل، خودکنترلی محدود و تعهد ضعیف در روابط همراه است (Ahmadi,2015). هویت تحصیلی بازتابی از انواع شایستگی‌ها، خودمختاری، هدفمندی، باورهای کارآمدی و تجربه هیجانهای رایجی است که نوجوان در کلاس‌های درس با همسالان و معلمان خود دارد و مشخصه آن چگونگی عمل کردن در عرصه‌های تحصیلی است. هویت تحصیلی منفی با پیشرفت ضعیف، بد رفتاری و ترک کلاس، کناره‌گیری و روابط نامحترمانه با معلم همراه است (Abbasi& Shehni Yailagh,2017). هویت که از جمله مسائل مهم در زمینه تحصیلی است. هویت تحصیلی، فرایند پاسخگویی آگاهانه هر فردی نسبت به موقعیت تحصیلی خود است؛ این که آیا باید درس بخواند یا خیر و چه راهی را در پیش بگیرد، در جستجوی هویت تحصیلی خود است. در صورت وجود چنین هویتی در فرد نوعی احساس برای حرکت و موفقیت در جنبه‌های مختلف تحصیلی به وجود می‌آید. همچنین با این احساس، موانع موجود در راه موفقیت یکی پس از دیگری برداشته می‌شود (Samimi&etal,2017).

⁶ Storm&Stress

پیشینه پژوهش

(Richter & etal, 2022) در تحقیق خود به بررسی ارتباط چندگانه خودپنداره با راهبردهای یادگیری دانش آموزان پرداختند. نمونه هدف تعداد ۳۹۵ نفر از دانش آموزان مدارس دولتی نیجریه بودند که مورد تحلیل و بررسی قرار گرفتند. بر این اساس روش نمونه گیری خوشه‌ای و روش تحقیق تحلیلی-کاربردی بود. نتایج نشان داد که میان خودپنداره شخصیتی و تحصیلی دانش آموزان با راهبردهای اتخاذ شده یادگیری آنها رابطه معناداری وجود دارد.

(Thaba & Baharuddin, 2022) نیز در پژوهشی به بررسی تأثیر توجه والدین، خودپنداره و راهبردهای یادگیری مستقل بر پیشرفت یادگیری دانش آموزان مدارس متوسطه یمن بودند که به روش نمونه گیری تصادفی خوشه‌ای نسبی تعداد ۲۱۱ نفر به عنوان نمونه آماری انتخاب شدند. نتایج پژوهش نشان داد میزان توجه والدین به نحوه تحصیل دانش آموزان و علاقه مندی به راهنمایی به آنها به همراه راهبردهای یادگیری صحیح می‌تواند بر پیشرفت تحصیلی دانش آموزان تأثیر معناداری داشته باشد.

(Roth & etal, 2022)، در تحقیقی به بررسی تأثیر ارتباط خودپنداره و خلاقیت مدرسه برای بهبود راهبردهای یادگیری فراگیر پرداختند. جامعه آماری دانش آموزان مدارس دولتی روسیه بودند که تعداد ۴۱۴ نفر به روش نمونه گیری ساده به عنوان نمونه آماری انتخاب شده و پرسشنامه‌ای مربوطه میان آنها توزیع شد. نتایج این تحقیق حاکی از آن بود که خودپنداره و خلاقیت تحصیلی دانش آموزان می‌تواند بر سبک راهبرد یادگیری آنها تأثیر معناداری داشته باشد.

(Lohbeck & Moschner, 2021)، در تحقیقی به تحلیل راهبردهای تنظیم انگیزشی، خودپنداره تحصیلی و راهبردهای یادگیری شناختی دانشجویان با در نظر داشتن نقش تعاملی خودپنداره پرداختند. نمونه آماری تعداد ۱۴۴ نفر از دانشجویان یکی از دانشکده‌های مهندسی در تایوان بودند که به روش نمونه گیری تصادفی ساده انتخاب شدند. نتایج تحقیق نشان داد که راهبردهای تنظیم انگیزشی، خودپنداره تحصیلی با نوع راهبردهای اتخاذ شده یادگیری رابطه معناداری داشته و خودپنداره دانش آموزان می‌توان این راهبردها را تعدیل نماید.

(Biyikli, 2021) تحقیقی با عنوان «رابطه بین راهبردهای یادگیری و خودپنداره تحصیلی» انجام داد. روش تحقیق توصیفی-پیمایشی بود. جامعه آماری دانشجویان مشغول به تحصیل در دانشگاه‌های تراز اول چین بودند. روش نمونه گیری تصادفی خوشه‌ای بود. نتایج پژوهش نشان داد رهبری تحول آفرین به صورت مستقیم و غیرمستقیم از طریق میانجی درگیری شغلی و هویت سازمانی بر عملکرد شغلی مؤثر است. نوع راهبرد آموزشی و استراتژی یادگیری مربوط به آن بر نوع خودپنداره دانشجویان تأثیر گذاشته و رشد تحصیلی دانشجویان این ارتباط را تقویت می‌نماید.

(moosavi bideleh, 2021)، پژوهشی با عنوان «تأثیر آموزش به شیوه وب کوئست بر انگیزه پیشرفت، خودپنداره و یادگیری خودتنظیمی دانشجویان» انجام دادند. جامعه شامل کلیه دانشجویان دانشگاه آزاد گرگان در سال تحصیلی ۹۷-۹۸ به تعداد ۲۸۰۵ نفر بوده است و با روش نمونه گیری تصادفی طبقه‌ای تعداد ۲۵ نفر در گروه کنترل و ۲۵ نفر در گروه آزمایش به عنوان نمونه انتخاب شدند. ابتدا از هر دو گروه آزمایش و کنترل پیش‌آزمون به عمل آمده و سپس متغیر آزمایشی برای گروه آزمایشی اجرا شد. سپس پس از آزمون برای هر دو گروه به عمل آمد. گردآوری اطلاعات روش میدانی و کتابخانه‌ای است و ابزار گردآوری اطلاعات پرسشنامه می‌باشد. نتایج نشان داده است که آموزش به شیوه وب کوئست بر انگیزه پیشرفت، خود پنداره و یادگیری خودتنظیمی دانشجویان دانشگاه آزاد اسلامی واحد گرگان در درس زبان تأثیر مثبت دارد.

(Jung, 2021) تحقیقی با موضوع تجربه یادگیری و هویت تحصیلی انجام داد. جامعه آماری توسط دانشجویان کارشناسی ارشد در هنگ کنگ بودند که تعداد ۲۷۷ نفر به روش هدفمند به عنوان نمونه تحقیق انتخاب شدند. روش تحقیق توصیفی بود که به روش پیمایشی اجرا شد. نتایج تحقیق نشان داد میان میزان بهره دانشجویان از استراتژی‌های یادگیری بر هویت تحصیلی آنها تأثیر مثبتی داشته است و این هویت توانسته باعث بهبود عملکرد تحصیلی آنها گردد.

(Safizadeh, 2019) پژوهشی با عنوان «اثر بخشی آموزش خود تعیین گری بر هویت تحصیلی و درگیری تحصیلی دانش آموزان» میان دانش آموزان پایه سوم دوره متوسطه اول شهرستان بافت انجام داد. بر این اساس تعداد ۲۱۹ نفر از دانش آموزان به روش نمونه گیری خوشه‌ای به عنوان نمونه آماری انتخاب شدند و پرسشنامه‌های مربوطه میان آنها توزیع شد. نتایج نشان داد که آموزش خود تعیین گری بر هویت تحصیلی و درگیری تحصیلی دانش آموزان تأثیر معناداری دارد.

(khodadadian Someeh, Rezakhani, 2019)، تحقیقی با عنوان «پیش بینی فرسودگی تحصیلی بر اساس سبک‌های هویت و خودپنداره در پسران دانش آموز دوره دوم متوسطه شهرستان رباط کریم» انجام دادند. جامعه آماری شامل پسران دانش آموز دوره دوم متوسطه بود که در سال تحصیلی ۹۶-۱۳۹۵ در دبیرستان‌های دولتی شهرستان رباط کریم تحصیل می‌کردند. از میان جامعه پژوهش ۲۴۰ نفر به صورت تصادفی چند مرحله‌ای انتخاب شدند. نتایج تحقیق نشان داد سبک اطلاعاتی به صورت منفی و سبک سردرگم / اجتنابی به صورت مثبت و معنادار فرسودگی تحصیلی را پیش بینی می‌کند و بین سبک هنجاری و فرسودگی تحصیلی رابطه معنادار مشاهده نشد.

(Yousefi & Zain al-Dini, 2019) در تحقیقی به ارائه مدل ساختاری نقش ذهن آگاهی در رابطه بین یادگیری خودتنظیمی و جهت گیری هدف با هویت تحصیلی موفق پرداختند. طرح پژوهش حاضر توصیفی-همبستگی و جامعه آماری آن شامل تمامی دانش آموزان مقطع متوسطه شهرستان نهبندان در سال تحصیلی ۹۶-۱۳۹۵ بود که از بین آنها ۲۱۶ نفر به روش نمونه گیری خوشه‌ای چندمرحله‌ای انتخاب شدند. نتایج تحقیق نشان داد تلاش در جهت استفاده از راهبردهای فراشناختی و اتخاذ جهت گیری هدف تسلط-گرایشی به همراه ذهن آگاهی مؤثر، سبب شکل گیری هویت تحصیلی موفق در دانش آموزان می‌شود، بنابراین ضروری است زمینه به کارگیری راهبردهای فراشناختی، برنامه ریزی، بازبینی و نظم دهی ذهنی در بطن برنامه‌های آموزشی گنجانده شود.

(Omidi Karkani, 2018) تحقیقی با عنوان مدل یابی تأثیر سبک‌های هویت بر احساس تعلق به مدرسه با میانجیگری خودپنداره تحصیلی در دانش آموزان دختر دوم دبیرستان منطقه ۸ تهران انجام داد. ۱۵۰ نفر به صورت تصادفی خوشه‌ای برای نمونه تحقیق انتخاب شدند. برای تحلیل داده‌ها از شاخصهای آمار توصیفی (میانگین و انحراف معیار) و آمار استنباطی با روش تحلیل رگرسیون چندگانه و تحلیل مسیر استفاده شده است. نتایج نشان داده که با سطح اطمینان ۹۹٪ می‌توان پیش بینی کرد که سبک هویت اطلاعاتی و هنجاری به صورت مستقیم و غیر مستقیم پیش-بینی-کننده احساس تعلق به مدرسه است. سبک هویت مغشوش - اجتنابی به صورت مستقیم بر خودپنداره و غیر مستقیم بر احساس تعلق به مدرسه تأثیر می‌گذارد.

(Khaloundifard & Afsharina, 2017)، در تحقیقی به بررسی نقش هویت تحصیلی، خودپنداره و کمال گرایی مثبت و منفی در پیش بینی خوداثربخشی تحصیلی دانش آموزان انجام دادند. روش پژوهش توصیفی از نوع همبستگی می‌باشد. این پژوهش جامعه آماری کلیه دانش آموزان دختر مقطع متوسطه دوم شهر کرمانشاه می‌باشد تعداد آنها ۴۴۱۶ نفر بودند. نمونه این پژوهش مشتمل بر ۳۵۰ نفر از دانش آموزان دختر مقطع متوسطه دوم که برای انتخاب آنها از روش نمونه گیری خوشه‌ای بر حسب جدول مورگان استفاده شده است. یافته‌ها نشان داد بین هویت تحصیلی با خوداثربخشی تحصیلی دانش آموزان رابطه مثبت معنی داری مشاهده می‌شود. بین خودپنداره با خوداثربخشی تحصیلی دانش آموزان رابطه مثبت معنی داری مشاهده می‌شود. بین کمال گرایی منفی با خوداثربخشی تحصیلی دانش آموزان رابطه منفی معنی داری وجود دارد. بین کمال گرایی مثبت با خوداثربخشی تحصیلی دانش آموزان رابطه مثبت معنی داری وجود دارد.

مدل مفهومی در قالب شکل شماره (۱) ارائه شده است.

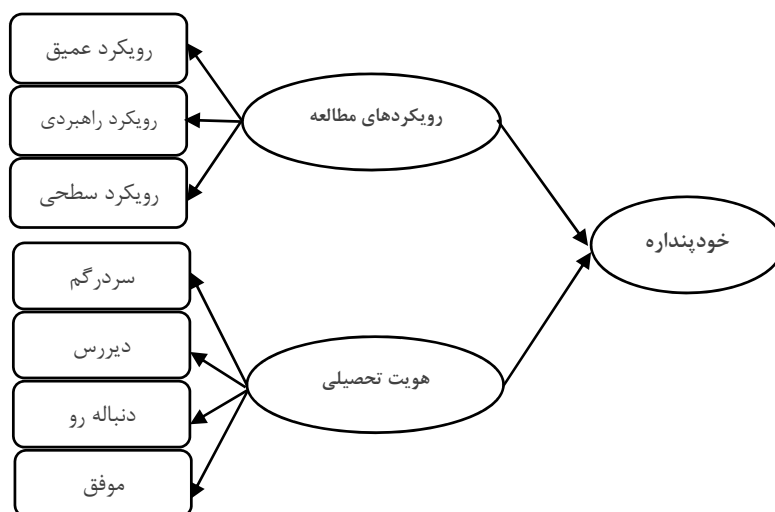

شکل ۱: مدل مفهومی تحقیق (Tait & etal, 1998), (Lodahl & Kejnar, 1965), (Paterson, 1963)

روش پژوهش

پژوهش حاضر از نظر هدف کاربردی و از نظر تحلیل داده‌ها توصیفی از نوع همبستگی (الگوسازی معادلات ساختاری) می‌باشد. جامعه آماری تحقیق حاضر را دانش آموزان مدارس دخترانه دوره دوم متوسطه شهر کلاچای به تعداد ۹۸۱ تشکیل دادند. تعداد ۲۷۴ نفر به روش نمونه گیری تصادفی خوشه‌ای به عنوان نمونه آماری انتخاب شدند. جهت گردآوری داده‌ها از روش کتابخانه‌ای و میدانی استفاده شد. با توجه به اینکه تمامی پرسشنامه‌های مورد استفاده در پژوهش حاضر توسط اساتید دانشگاهی و خبرگان امر مورد بررسی قرار گرفته و روایی و پایایی آنها سنجیده شده است، لیکن جهت ارتقاء اعتبار پرسشنامه‌ها، محقق شخصاً نسبت به روایی و پایایی ابزارهای پژوهش اقدام نمود. جهت تعیین روایی ابزار پژوهش از روایی صوری و محتوایی استفاده شد که مورد تأیید قرار گرفت. برای تعیین پایایی ابزارهای پژوهش از ضریب آلفای کرونباخ استفاده شد که در جدول (۱) ارائه شده است. به منظور تجزیه و تحلیل داده‌های گرد آوری شده از روش‌های آماری توصیفی (توصیف فراوانی داده‌ها، درصد فراوانی‌ها، میانگین و انحراف معیار) استفاده شد. همچنین جهت آزمون فرضیه‌های تحقیق، ابتدا از آزمون کولموگروف اسمیرنوف جهت بررسی نرمال بودن توزیع داده‌ها و تکنیک معادلات ساختاری بمنظور بررسی میزان تأثیر متغیرهای مستقل بر متغیر وابسته با استفاده از نرم افزار آماری لیزرل استفاده شد.

جدول ۱: ضریب آلفای کرونباخ

نام پرسشنامه	آلفای کرونباخ
رویکردهای مطالعه	۰/۸۶
هویت تحصیلی	۰/۷۹
خودپنداره	۰/۸۳

الف. رویکردهای مطالعه: پرسشنامه رویکردهای مطالعه توسط تیت و همکاران (۱۹۹۸) طراحی شده است و مشتمل بر ۳ مؤلفه رویکرد راهبردی، رویکرد سطحی و رویکرد عمقی و ۵۲ سؤال می‌باشد. این پرسشنامه با طیف ۵ درجه‌ای لیکرت نمره گذاری

می‌شود. برای تجزیه و تحلیل داده‌ها از روش تحلیل عاملی استفاده شد. نتایج تحلیل عاملی نشان داد که پرسشنامه مورد بحث برای اندازه گیری سه عامل "رویکردهای عمیق"، "رویکرد راهبردی" و "رویکرد سطحی" مناسب است. همبستگی مقیاس‌های فرعی هر عامل با عامل مربوط بین ۰,۴۲ تا ۰,۷۹ گزارش شده است.

ب. خودپنداره: پرسشنامه خودپنداره راجرز در سال ۱۹۳۸ تا ۱۹۵۷ توسط کارل راجرز به منظور سنجش میزان خویشتن‌پنداری افراد تهیه شده که شامل دو فرم جداگانه «الف» و «ب» است، فرم «الف» خویشتن‌پنداره پایه یعنی آن گونه که فرد خودش را می‌بیند و تصویری که در حال حاضر از خودش دارد را می‌سنجد، فرم «ب» خویشتن‌پنداره ایده آل یا آرمانی را مورد سنجش قرار می‌دهد. یعنی آن گونه که فرد آرزو دارد باشد. در هر فرم ۲۱ صفت قطبی (مثبت و منفی) قرار داده شده است. آزمودنی ابتدا باید به فرم الف و سپس ب پاسخ دهد. فرم الف را با توجه به تصویری که از خصوصیات و صفات خود دارد، تکمیل می‌کند و فرم ب باید بر اساس آرزوها و ایده‌آل‌هایش تکمیل شود. طرز تکمیل سؤالات به این شکل است که در برابر هر صفت متضادش هم نوشته شده، آزمودنی باید خود را با توجه به آن دو صفت ارزیابی کند و به خودش نمره‌ای بین ۱ تا ۷ دهد. این پرسشنامه توسط آقایان محمود نودرگاه (۱۳۷۳) و مهدی محمد کاجی (۱۳۷۲) به عنوان پایان‌نامه کارشناسی ارشد در رشته مشاوره مورد پژوهش قرار گرفته است. این پژوهشگران پرسشنامه را در مورد گروه‌های نمونه ۵۰۰ نفر از دانشجویان دختر و پسر کرج تهران و قوچان و ۵۷۰ نفر از دانش‌آموزان پسر و دختر دبیرستانی تهران اجرا نمودند.

ج. هویت تحصیلی: این پرسشنامه توسط واز و ایزاکسون (۲۰۰۸) طراحی شده و دارای ۴۰ گویه و چهار بعد هویت تحصیلی سردرگم (۱-۱۰)، هویت تحصیلی دیررس (۲۰-۱۱)، هویت تحصیلی دنباله‌رو (۳۰-۲۱) و هویت تحصیلی موفق (۴۰-۳۱) می‌باشد. در پژوهش حجازی و همکاران (۱۳۹۰) روایی پرسشنامه توسط اساتید و متخصصان این حوزه تأیید شده است. در پژوهش حجازی و همکاران (۱۳۹۰) پایایی پرسشنامه از روش آلفای کرونباخ ۰/۸۰ به دست آمده است. از طرفی روایی و پایایی این پرسشنامه توسط استادان رشته مدیریت و مطالعه آزمایشی دانشگاه مشهد و تربیت معلم مورد بررسی و تأیید قرار گرفته است. براینترنت و ونگروس (۲۰۰۱) همسانی درونی کل آزمون را ۰,۷۹۱ تا ۰,۷۱۱ بدست آورده‌اند (Rahimi&Farhadi,2017).

یافته‌های پژوهش

مشخصه‌های آمار توصیفی و آزمون کولموگروف-اسمیرنوف متغیرهای تحقیق در جدول (۲) نشان داده شده است.

جدول ۲: آمار توصیفی و آزمون کولموگروف-اسمیرنوف و نماد متغیرهای تحقیق

متغیر	میانگین	انحراف معیار	KM	معناداری	وضعیت	نماد
مطالعه عمیق	۱۲/۵۰	۲/۲۹	۱/۲۹۷	۰/۰۷۱	نرمال	CBC
مطالعه راهبردی	۱۲/۰۶	۲/۴۹	۱/۲۲۸	۰/۱۳۸	نرمال	ABC
مطالعه سطحی	۱۱/۶۰	۲/۴۷	۱/۲۴۳	۰/۱۱۹	نرمال	MC
رویکردهای مطالعه	۱۲/۰۷	۲/۱۳	۱/۲۱۲	۰/۱۴۸	نرمال	PC
خودپنداره	۱۱/۵۳	۲/۶۲	۱/۲۶۷	۰/۰۸۸	نرمال	SP
هویت سردرگم	۵۸/۸۶	۱۰/۵۵	۱/۲۶۹	۰/۰۸۴	نرمال	JI
هویت دیررس	۵۲/۰۴	۷/۳۱	۱/۰۰۳	۰/۲۷۸	نرمال	IOJ
هویت دنباله‌رو	۳۰/۹۳	۵/۶۴	۱/۲۳۴	۰/۱۳۲	نرمال	JF
هویت موفق	۱۵/۰۶	۲/۰۲	۱/۱۰۹	۰/۲۲۷	نرمال	JM
هویت تحصیلی	۳۲/۲۱	۳/۲۶	۱/۱۱۴	۰/۲۱۸	نرمال	CM

مطابق اطلاعات جدول (۲) سطح معناداری آزمون کولموگروف - اسمیرنوف برای همه متغیرها مورد مطالعه بیشتر از ۰/۰۵ می باشد. لذا نتیجه آزمون برای هیچ یک از متغیرها معنی دار نیست و در نتیجه توزیع همه متغیرها نرمال می باشد بنابراین می توان از آزمون های پارامتریک برای آزمودن فرضیه های پژوهش استفاده کرد.

مدل معادلات ساختاری نهایی برای تحلیل رابطه رویکردهای مطالعه و هویت تحصیلی باخودپنداره دانش آموزان دوره دوم متوسطه استفاده شده است. مدل فرضیه اصلی در اشکال (۲) و (۳) ارائه شده است. این مدل با اقتباس از پرونداد نرم افزار لیزرل ترسیم شده است.

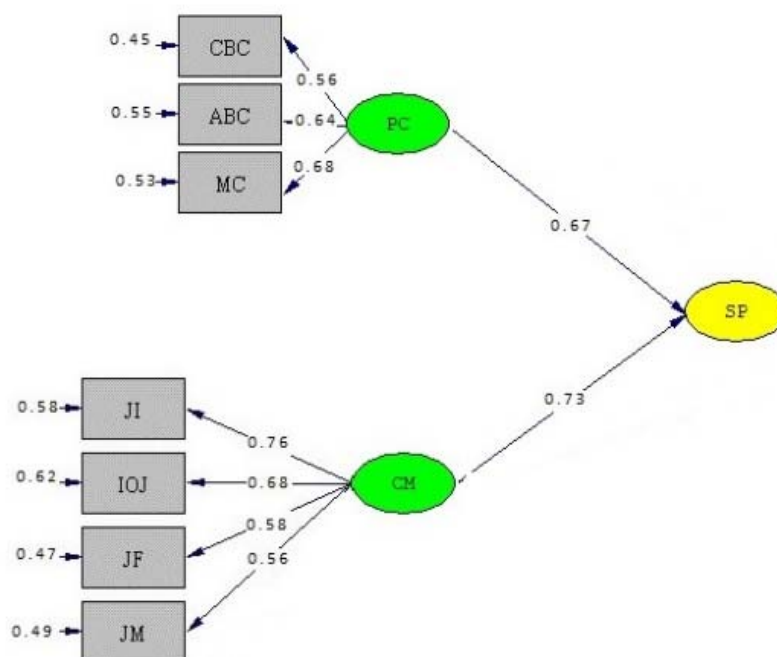

شکل ۲: نتایج تأیید مدل معادلات ساختاری فرضیات تحقیق

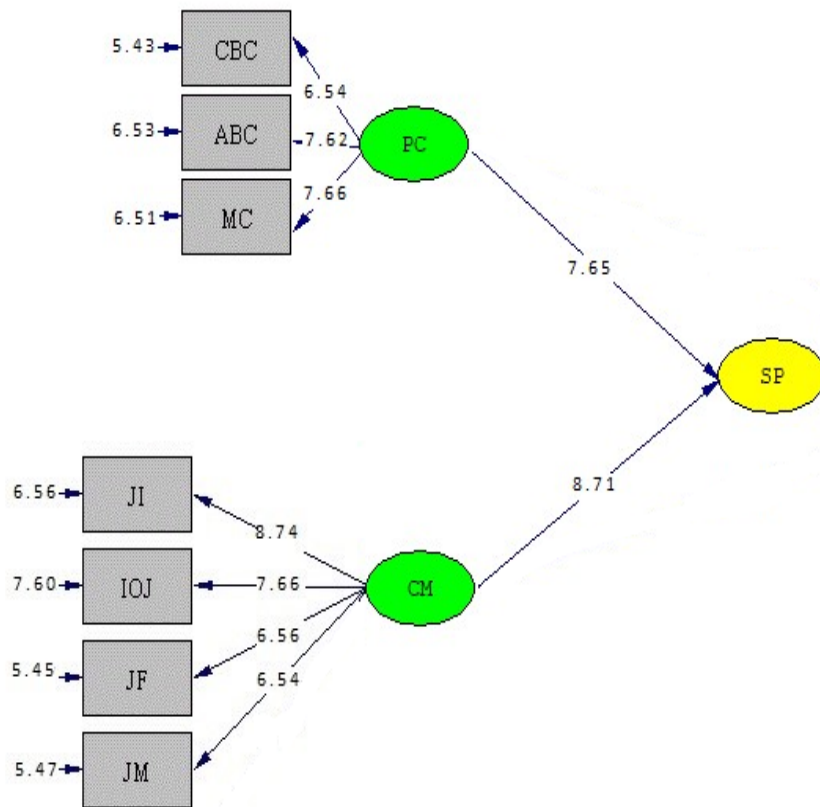

شکل ۳: آماره معناداری نتایج تائید مدل معادلات ساختاری فرضیات تحقیق

از آنجا که شاخص ریشه میانگین مجذورات تقریب برابر ۰,۰۳۱، مدل از برازندگی خوبی برخوردار است. سایر شاخص های نیکویی برازش نیز در بازه مورد قبول قرار گرفته اند که در جدول (۴) آمده است.

$$\frac{\chi^2}{df} = \frac{870.79}{389} = 2.23$$

جدول ۳: شاخص های نیکویی برازش مدل ساختاری فرضیات تحقیق

IFI	NNFI	NFI	AGFI	GFI	RMSEA	شاخص برازندگی
۰,۹۱	>۰,۹	>۰,۹	>۰,۹	>۰,۹	<۰,۱	مقادیر قابل قبول
۰,۹۷	۰,۹۵	۰,۹۴	۰,۹۳	۰,۹۸	۰,۰۳۱	مقادیر محاسبه شده

جدول ۴: شاخص های نیکویی برازش مدل تحلیل مسیر

شاخص های نیکویی برازش	نسبت مجذوری به درجه آزادی	ریشه خطای میانگین مجذورات تقریب	شاخص نیکویی برازش تطبیقی	شاخص نیکویی برازش	شاخص نیکویی تطبیقی
الگوی مسیر	۲/۵۸	۰/۰۲۷	۰/۹۳	۰/۹۸	۰/۹۷

جدول (۴) نشان داد شاخص های نیکویی برازش مطلوب الگو با داده های گردآوری شده حمایت کرده است. به منظور بررسی رابطه رویکردهای مطالعه و هویت تحصیلی با خودپنداره دانش آموزان دوره دوم متوسطه از دستور بوت استرپ استفاده شد.

جدول ۵: برآوردهای استاندارد ضرایب اثر مستقیم، غیرمستقیم و کل متغیر برون زا متغیرهای تحقیق

شاخص‌های نیکویی برآزش	اثر مستقیم	اثر غیرمستقیم	اثر کل	خطای معیار برآورد	(اثر مستقیم) مقدار احتمال
رابطه رویکردهای مطالعه با خودپنداره	۰/۶۷	-	۰/۶۷	۰/۲۳	۰/۰۰۰۱
رابطه هویت تحصیلی با خودپنداره	۰/۷۳	-	۰/۷۳	۰/۱۶	۰/۰۰۱

بحث و نتیجه‌گیری

نتایج مربوط به فرضیه اول نشان داد قدرت رابطه رویکردهای مطالعه با خودپنداره برابر (۰/۶۷) محاسبه شده است که نشان می‌دهد همبستگی مطلوب است. آماره معناداری آزمون نیز (۷/۶۵) بدست آمده است که بیشتر از مقدار بحرانی t در سطح خطای ۵٪ یعنی (۱/۹۶) بوده و نشان می‌دهد همبستگی مشاهده شده معنادار است. بنابراین می‌توان گفت رویکردهای مطالعه با خودپنداره رابطه مثبت و معناداری دارد. در این راستا می‌توان بیان داشت که افراد به تناسب تفاوت‌های فردی خود راهبردها، شیوه‌ها و رویکردهای مطالعه مختلفی دارند (Shahrabadi&etal,2014). بنابراین بسیار اهمیت دارد که رویکردهای مطالعه هر فرد که منحصر به وی است شناخته شود. محققان معتقدند اگر رویکردهای یادگیری فرد با رشته‌ای که در آن تحصیل می‌کند و یا حرفه هم خوان نباشد، شخص از رشته یا حرفه انصراف داده این موضوع موجب نارضایتی وی می‌گردد. این امر منجر به خودپنداره منفی می‌گردد (Sheikhshoae&etal,2019). از طرفی اگر فرد توانایی‌ها و استعدادهای خود را بشناسد و تلقی مثبتی از توانایی‌های خود داشته باشد به این باور می‌رسد که می‌تواند آن چیزی که استعدادش را دارد به دست آورد به خودپنداره مثبت رسیده است (Traner&etal,2021). این امر موجب افزایش بازدهی و کارآمدی و تحقق اهداف وی می‌شود (Thaba& Baharuddin,2022). این نتایج با یافته‌های (Richter &etal,2022)، (Thaba& Baharuddin,2022) و (moosavi bideleh,2021) همسو می‌باشد.

نتایج مربوط به فرضیه دوم نشان داد قدرت رابطه هویت تحصیلی با خودپنداره برابر (۰/۷۳) محاسبه شده است که نشان می‌دهد همبستگی مطلوب است. آماره معناداری آزمون نیز (۸/۷۱) بدست آمده است که بیشتر از مقدار بحرانی t در سطح خطای ۵٪ یعنی (۱/۹۶) بوده و نشان می‌دهد همبستگی مشاهده شده معنادار است. بنابراین می‌توان گفت هویت تحصیلی با خودپنداره رابطه مثبت و معناداری دارد. در این راستا می‌توان بیان داشت که معلمان مدارس تلاش نمایند که دانش آموزان را از یک فعالیت یادگیری به فعالیت بعدی هدایت نموده و نیز بطور مداوم، در حین انجام فعالیت درسی، برکارهای دانش آموزان نظارت نمایند (Sayadi&etal,2015). این امر باعث می‌شود در دانش آموزان ایجاد انگیزه نموده و آنها با میل و رغبت بیشتری به تکالیف درسی خود بپردازند. از طرفی زمانی که دانش آموزان خود فعالیت‌های روزانه کلاس را تعیین کنند و در امر یادگیری دروس کلاسی بطور مشترک با آنها تمرین مداوم داشته باشند بهتر می‌توان در دانش آموزان ایجاد انگیزه نمود (Purohit&etal,2022). در چنین شرایطی زمانی که دانش آموزان خود را در کارهای تحصیلی با کفایت و خودمختار می‌شناسد، خود را بهتر در می‌یابد و خود را با اهداف و تکالیف درسی درگیر می‌کند و در نتیجه در امر تحصیل موفق می‌شوند. بعلاوه در این صورت آنها در مورد یادگیری خود از رضایت لازم برخوردار می‌شوند. در واقع زمانی که دانش آموزان خود را کارآمد بدانند و تکالیف درسی خود را در حوزه کنترل خود قرار دهند، انگیزش درونی‌شان برای تکالیف تحصیلی افزایش می‌یابد (Rahimi&Farhadi,2017). این نتایج با یافته‌های (Jung,2021) و (Rezakhani,2019 khodadadian Someeh) همسو می‌باشد.

با توجه به نتایج پژوهش حاضر، پیشنهاد می‌شود مدیران و معلمان مدارس با ارزیابی مناسب رویکرد مطالعه دانش آموزان را مشخص نموده، جهت گرایش دانش آموزان به رویکرد عمقی و ارتقای آنان، با مداخلات آموزشی مناسب و برنامه ریزی‌های صحیح، از قبیل برگزاری کارگاه‌ها دانش آموزان را یاری نمایند. از طرفی با فعال سازی مرکز مشاوره دانش آموزی و انجام

برنامه‌ریزی‌های جامع به منظور ارائه خدمات مشاوره تحصیلی و اجرای برنامه‌های منظم و مستمر مشاوره تحصیلی در جهت بهبود رویکردهای مطالعه دانش آموزان می‌توان گام‌های مفید می‌توان برداشت. از جمله محدودیت‌های مطالعه حاضر، وجود روحیه محافظه‌کاری در برخی دانش آموزان و عدم پاسخگویی مناسب از سوی آنان بود. پیشنهاد می‌شود مدیران عالی ادارات آموزش و پرورش، با پرورش روحیه یادگیری در مدارس و نیز بهبود هویت تحصیلی دانش آموزان زمینه بهبود عملکرد تحصیلی آنها را فراهم آورند.

References:

- Abbasi, M., & Shehni Yailagh, M. (2017). The Effect of Teaching Self-determination Skills on Optimistic Explanatory Style and Academic Identity of Primary Male Students with Learning Disabilities. *Iranian Journal of Psychiatric Nursing*, 5(5), 1-8. (In Persian).
- Abdi, H, Nili, M. (2014). The experience of the educational course and the study approach of thinking practice in nursing students, *Iranian Journal of Education in Medical Sciences*, 14(9).758-766. (In Persian).
- Ahmadi, P. (2015). A Comparative Study of Structural Relationships between Academic Self-Efficacy, Academic Identity, Emotional Intelligence and Academic Performance in Normal and Talented Female High School Students in Tabriz High Schools, Master Thesis in Educational Psychology, Urmia University. (In Persian).
- Arens, A. K., Jansen, M., Preckel, F., Schmidt, I., & Brunner, M. (2021). The structure of academic self-concept: A methodological review and empirical illustration of central models. *Review of educational research*, 91(1), 34-72.
- Behroozi, N., Rezaie, S., Alipoor, S. (2018). The casual relationship between academic motivation and approaches to studying with mediating role of coping strategies during the examinations. *Journal of Educational Psychology Studies*, 15(30), 107-134. (In Persian).
- Biyikli, C. (2021). The Relationship between Language Learning Strategies and Academic Self-Concept. *International Journal of Progressive Education*, 17(2), 101-123.
- Clayton, K. K., Asokan, M. M., Watanabe, Y., Hancock, K. E., & Polley, D. B. (2021). Behavioral approaches to study top-down influences on active listening. *Frontiers in Neuroscience*, 15.
- Colombo, F., Norton, E. G., & Cocucci, E. (2021). Microscopy approaches to study extracellular vesicles. *Biochimica et Biophysica Acta (BBA)-General Subjects*, 1865(4), 129752.
- Dasgupta, N., Thiem, K. C., Coyne, A. E., Laws, H., Barbieri, M., & Wells, R. S. (2022). The impact of communal learning contexts on adolescent self-concept and achievement: Similarities and differences across race and gender. *Journal of Personality and Social Psychology*.
- Derakhshan, M., yousefi, S., Najarporyan, A. (2021). The Relation of Family Emotional Atmosphere and Academic Buoyancy with mediating role of Academic Self- Concept: Structural Equation Modeling. *Educational researches*, 16(66), 37-56. (In Persian).
- Faraji, F., Nouhi, S., Peiade-koohsar, A., Janbozorgi, M. (2021). The Effectiveness of God-Given Multidimensional Spiritual Therapy on Perceived Spirituality and Selfconcept-Godconcept among Red Crescent Staff with Symptoms of Post-Traumatic Stress Disorder. *Studies in Islam and Psychology*, 15(28), 185-201. (In Persian).
- Gazidari, E., Lavasani, M., Ejei, J. (2015). The relationship between academic identity and self-regulated learning strategies with academic procrastination among students. *Psychology*, 19 (4), 362-346. (In Persian).
- Han, F. (2021). The relations between teaching strategies, students' engagement in learning, and teachers' self-concept. *Sustainability*, 13(9), 5020.
- Jung, J. (2021). Learning experience and academic identity building by master's students in Hong Kong. *Studies in Higher Education*, 46(4), 782-795.
- kalantari, M., z, R., ramezani, A. (2020). Developing a Critical Thinking Development Model Based on the Study Approaches and Learning Styles of Students at Guilan Islamic Azad University, 9(33), 565-586. (In Persian).
- Khaloundifard, Z., Afsharina, K. (2017). The role of academic identity, self-concept and positive and negative perfectionism in predicting students' academic self-efficacy, the third international conference on applied research in educational sciences and behavioral studies and social harms in Iran, Tehran. (In Persian).
- khodadadian S., Rezakhani, S. (2019). prediction of academic burnout based on identity styles and self-concept among boys of second grade secondary school student in Robat Karim city. *The Journal of New Thoughts on Education*, 15(3), 141-160. (In Persian).



- Landa-Marbán, D., Tveit, S., Kumar, K., & Gasda, S. E. (2021). Practical approaches to study microbially induced calcite precipitation at the field scale. *International Journal of Greenhouse Gas Control*, 106, 103256.
- Legati, A., Zanetti, N., Nasca, A., Peron, C., Lamperti, C., Lamantea, E., & Ghezzi, D. (2021). Current and new next-generation sequencing approaches to study mitochondrial DNA. *The Journal of Molecular Diagnostics*, 23(6), 732-741.
- Lohbeck, A., & Moschner, B. (2021). Motivational regulation strategies, academic self-concept, and cognitive learning strategies of university students: does academic self-concept play an interactive role?. *European Journal of Psychology of Education*, 1-20.
- Mahmoodzadeh, A., Javadi, A., & Mohammadi, Y. (2016). Relationship between studying approaches and academic performance in students of Birjand University of Medical Sciences. *Research in medical education*, 8(3), 9-16. (In Persian).
- Malsch, B., & Tessier, S. (2019). Journal ranking effects on junior academics: Identity fragmentation and politicization. *Critical Perspectives on Accounting*, 26, 84-98.
- Mashykeh, A., Musavi, S. (2021). Comparison of physical self-concept and obesity of male students, athletes and non-athletes from Nour city. *journal of motor and behavioral sciences*, 4(2), 125-135. (In Persian).
- Moosavi bideleh, S., Fallah, V., sattari, S., motekalem, A., Aslan zadeh, H. (2021). The Impact of WebQuest Learning on Students' Motivation for Progress, Self-Concept, and Self-Regulated Learning. *Information and Communication Technology in Educational Sciences*, 11(43), 27-45. (In Persian).
- Moradian J, Alipour S, Zoghihi Qanad S. (2017).The relationship between academic emotions and study approaches and academic procrastination in students. *Recent Advances in Behavioral Sciences*.2 (13): 1-13. (In Persian).
- Motamedi, A., lotfi, R. (2013). Investigating and comparing the effect of metacognitive and cognitive training on learning descriptive statistics according to study approaches in psychology and educational sciences students of Payam Noor University. *Journal of Research in Educational Science*, 6(19), 127-145. (In Persian).
- Najafi, H. (2021). Investigating the relationship between superficial and in-depth study approaches With self-centered learning skills. *Transcendent Education*, 1(1), 1-9. (In Persian).
- Niknam, M., Hosseini, S. (2021). Effectiveness of Fisher's Rebuilding after Divorce Intervention on Self-Concept and Hope of Women after Divorce. *Psychological Methods and Models*, 12(43), 70-82. (In Persian).
- Omidi Karkani, M. (2018). The Impact of Identity Styles on Sense of Belonging to School with the Mediation of Academic Self-Concept among Female Students: A Structural Modeling Analysis. *Quarterly Journal of Family and Research*, 14(4), 119-136. (In Persian).
- Purohit, V., Wagner, A., Yosef, N., & Kuchroo, V. K. (2022). Systems-based approaches to study immunometabolism. *Cellular & Molecular Immunology*, 19(3), 409-420.
- Rahimi, M., Farhadi, S. (2017). The role of mediation of academic motivation in the relationship between academic identity and dimensions of emotional well-being. *Studies in teaching and learning*, 9 (2), 20-20. (In Persian).
- Rezapour Mirsaleh, Y., Shahsiyah, N., & Ghaffari, H. (2022). Investigating the mediating role of self-control in the relationship between coping styles and self-concept of elementary school students. *Rooyesh-e-Ravanshenasi Journal (RRJ)*, 10(10), 1-10. (In Persian).
- Richter, J., Lachner, A., Jacob, L., Bilgenroth, F., & Scheiter, K. (2022). Self-concept but not prior knowledge moderates effects of different implementations of computer-assisted inquiry learning activities on students' learning. *Journal of Computer Assisted Learning*.
- Roth, T., Conradty, C., & Bogner, F. X. (2022). The relevance of school self-concept and creativity for CLIL outreach learning. *Studies in Educational Evaluation*, 73, 101153.
- Samimi, Z., Dehani, A., & Basim, F. S. (2017). Explaining Student-Teachers High-Risk Behaviors Based on Academic Identity and Academic Motivation. *Education Strategies in Medical Sciences*, 10(6), 469-478. (In Persian).
- Sayadi, S., kazem zade, J., Tabatabaee, S. (2015). Predicting students' study approaches through personality traits with the mediation of achievement goals. *Journal of Research in Educational Science*, 9(28), 31-58. (In Persian).
- Schnitzler, K., Holzberger, D., & Seidel, T. (2021). All better than being disengaged: Student engagement patterns and their relations to academic self-concept and achievement. *European Journal of Psychology of Education*, 36(3), 627-652.
- Sedghi, P., Oskoei, A., mogtabaei, M. (2022). Parents' Coherent Self-Knowledge as Mediators of the Relationship between Parental Attachment Components with Students' Self-Concept. *Journal of Family Research*, 17(4), 685-703. (In Persian).
- Shahrabadi, E., Rezaeian, M., & Haghdoost, A. (2014). The relationship of study and learning approaches with students' academic achievement in Rafsanjan University of Medical Sciences. *Iranian Journal of Medical Education*, 13(10), 860-868. (In Persian).

- Sheikhshoaei, M., Soltani, A., Motaharnejad, H. (2019). Relationship between Students' Conceptions and Approaches to Study and Learning: A Structural Equation Modeling Analysis. *Journal of Research in Educational Science*, 13(46), 123-143. (In Persian).
- Shirani Bidabadi, Sh. (2016). Predicting the ability to control anger based on self-esteem and self-concept in middle school adolescent students of Isfahan city, Fourth National Conference on Counseling and Mental Health, Qochan, Wahad Islamic Azad University of Qochan. (In Persian).
- Soleymani, M., Dehghan, M., Bahrami, H., & Ardakani, R. J. (2019). Investigation of relationship between mathematic anxiety and Metacognitive Awareness of Reading Strategies in students of talents high schools. *Rooyesh-e-Ravanshenasi Journal (RRJ)*, 8(6), 59-68. (In Persian).
- Tait, H., Entwistle, N. J., & McCune, V. (1998). ASSIST: A reconceptualization of the approaches to study inventory. In C. Rust (Ed.), *Improving student learning* (pp. 262-270). The Oxford Centre for Staff and Learning Development, Oxford Brookes University
- Thaba, A., & Baharuddin, M. R. (2022). Influence of Parental Attention, Self-Concept, and independent learning on Students' Learning Achievement in the Indonesian Language Subjects. *Eurasian Journal of Educational Research*, 97(97), 103-131.
- Tran, A., Burns, A., & Ollerhead, S. (2017). ELT lecturers' experiences of a new research policy: Exploring emotion and academic identity. *System*, 67, 65-76.
- Traner, M., Chandak, R., & Raman, B. (2021). Recent approaches to study the neural bases of complex insect behavior. *Current Opinion in Insect Science*, 48, 18-25.
- Tus, J. (2020). Self-concept, self-esteem, self-efficacy and academic performance of the senior high school students. *International Journal of Research Culture Society*, 4(10), 45-59.
- Wu, H., Guo, Y., Yang, Y., Zhao, L., & Guo, C. (2021). A meta-analysis of the longitudinal relationship between academic self-concept and academic achievement. *Educational Psychology Review*, 33(4), 1749-1778.
- Yousefi, F., Zain al-Dini, Z. (2019). Structural model of the role of mindfulness in the relationship between self-regulated learning and goal orientation with successful academic identity. *Research and Studies of Islamic Sciences*, 1(2). (In Persian).